



**Σεμινάριο για νέους Μηχανικούς**  
**Σύλλογος Πολιτικών Μηχανικών Κύπρου**  
**11 Ιουνίου 2020**

**Εισαγωγή στην Ασφάλεια και Υγεία**  
**στα Κατασκευαστικά Έργα**  
**Οι Αρχές Πρόληψης**



Ευαγγελίτσα Τσουλόφτα  
Ανώτερη Λειτουργός Επιθεώρησης Εργασίας  
Τμήμα Επιθεώρησης Εργασίας – Υπουργείο Εργασίας, Πρόνοιας  
και Κοινωνικών Ασφαλίσεων  
τηλ.: 22 40 56 16  
E-mail: [etsoulofta@dli.mlsi.gov.cy](mailto:etsoulofta@dli.mlsi.gov.cy)  
[www.mlsi.gov.cy/dli](http://www.mlsi.gov.cy/dli)



**Οι Αρχές Πρόληψης**

## ΑΡΧΕΣ ΠΡΟΛΗΨΗΣ (1)



1. Αποφυγή των κινδύνων.
2. Εκτίμηση των κινδύνων που δεν μπορούν να αποφευχθούν.

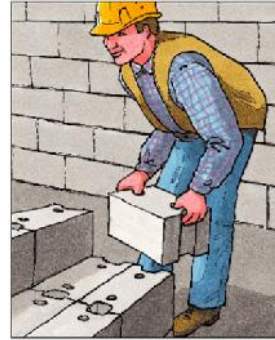

[www.mlsi.gov.cy/dli](http://www.mlsi.gov.cy/dli)

3

## ΑΡΧΕΣ ΠΡΟΛΗΨΗΣ (2)



3. Καταπολέμηση των κινδύνων στην πηγή τους.
4. Προσαρμογή της εργασίας στον άνθρωπο.



[www.mlsi.gov.cy/dli](http://www.mlsi.gov.cy/dli)

4

## ΑΡΧΕΣ ΠΡΟΛΗΨΗΣ (3)



5. Παρακολούθηση της εξέλιξης της τεχνολογίας (χρήση σύγχρονου εξοπλισμού).

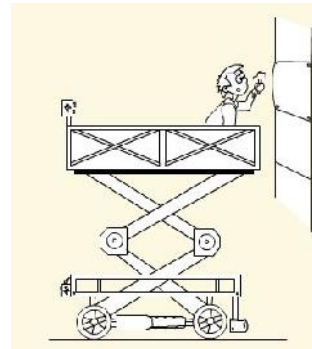

[www.mlsi.gov.cy/dli](http://www.mlsi.gov.cy/dli)

5

## ΑΡΧΕΣ ΠΡΟΛΗΨΗΣ (3)



6. Αντικατάσταση του επικίνδυνου με το μη επικίνδυνο.

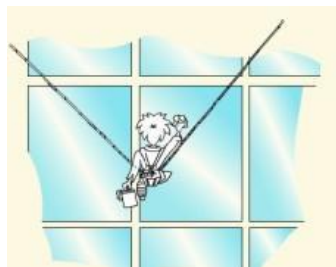

[www.mlsi.gov.cy/dli](http://www.mlsi.gov.cy/dli)

6

## ΑΡΧΕΣ ΠΡΟΛΗΨΗΣ (4)



7. Προτεραιότητα στην ομαδική προστασία αντί στην ατομική.



[www.mlsi.gov.cy/dli](http://www.mlsi.gov.cy/dli)

7

**Ευχαριστώ  
για την προσοχή σας !!!**



[www.mlsi.gov.cy/dli](http://www.mlsi.gov.cy/dli)

8